

Załącznik nr 3

Umowa nr OSC-U/...../2019 (wzór umowy)

zawarta w Lesznie, dnia 2019 roku pomiędzy:

Miejskim Przedsiębiorstwem Wodociągów i Kanalizacji spółka z ograniczoną odpowiedzialnością z siedzibą w Lesznie, przy ul. Lipowej 76A, NIP 697-001-16-97, REGON 410021476, zarejestrowanym w Sądzie Rejonowym w Poznaniu - Nowe Miasto i Wilda, IX Wydział Gospodarczy KRS 0000016985, zwanym w umowie Zamawiającym, reprezentowanym przez:

1. Rafała Zalesińskiego - Prezesa Zarządu- Dyrektora Naczelnego,
2.
a

....., NIP, REGON,
wpisanego do Centralnej Ewidencji i Informacji o Działalności Gospodarczej/ KRS, z siedzibą w
przy ul., zwanym w dalszej części umowy Wykonawcą, reprezentowanym przez:

.....

łącznie zwane „Stronami”.

W związku z przeprowadzeniem postępowania o udzielenia zamówienia nr INW-P-Z/0023/2019 pod nazwą „Wykonanie przesłon przeciwwiatrowych wiat magazynowych na oczyszczalni Ścieków w Henrykowie” została zawarta umowa o następującej treści:

§ 1

Przedmiot umowy.

1. Przedmiotem zamówienia jest inwestycja polegająca na wykonaniu osłon przeciwwiatrowych na dwóch wiatkach magazynowych osadu na oczyszczalni ścieków w Henrykowie. Przedmiot zamówienia obejmuje zaprojektowanie (wraz z uzyskaniem prawomocnego pozwolenia na budowę) i wybudowanie osłon przeciwwiatrowych na dwóch wiatkach magazynowych osadu.
Przesłony mają za zadanie maksymalną ochronę wnętrza wiat przed opadami atmosferycznymi mogącymi się dostawać do ich wnętrza w wyniku oddziaływania wiatru. Ażurowa konstrukcja ma na celu zachowanie przewiewności wnętrza. Kształt lameli należy dobrać tak aby zachować odpowiednią sztywność konstrukcji oraz wykluczyć możliwość przedostawania się opadów deszczu i śniegu. Zabezpieczenie antykorozyjne powinno być odpowiednie dla zachowania trwałości konstrukcji (analogicznie jak dla pokrycia hali) oraz powinno uwzględniać warunki panujące na oczyszczalni ścieków: możliwość kontaktu z higienizowanym wapnem palonym osadem, obecność siarkowodoru, metanu, związków azotowych.
2. Wykonawca oświadcza, że dysponuje odpowiednią wiedzą i umiejętnościami oraz wystarczającymi środkami technicznymi do wykonania niniejszej umowy oraz, że wykona ją z należytą starannością, zgodnie z obowiązującymi przepisami oraz normatywami stosowanymi w budownictwie.
3. W ramach realizacji przedmiotu zamówienia Wykonawca:

- a) Opracuje w 3 egzemplarzach kompletną dokumentację projektową umożliwiającą uzyskanie pozwolenia na budowę (dalej: Projekt) na podstawie dokumentu „Koncepcja budowy ścianek osłaniających wiaty magazynowe przed niekorzystnym wpływem opadów atmosferycznych” (dalej: Koncepcja) przy założeniach:
- wysokość dodatkowej zabudowy (2xściana szczytowa i 1xboczna) każdej wiaty: min. 4 m; Zamawiający posiada dwie wiaty.
 - Rodzaj przesłony: zabezpieczone antykorozyjnie stalowe poziome żaluzje pomalowane na ustalony z zamawiającym kolor z palety RAL.

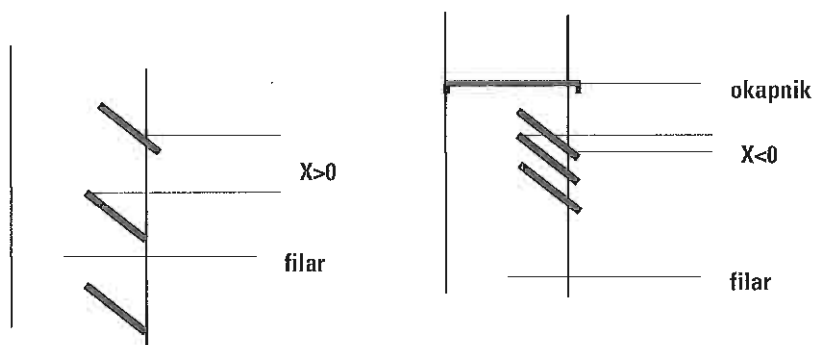

Rys. 1

Rys.2

Niedopuszczalne jest rozmieszczenie żaluzji z pozostawionym prześwitem pomiędzy poszczególnymi lamelami - Rys. 1. Wymaga się aby wymiar $X < 0$, zgodnie z Rys.2,

- uzyska akceptację Zamawiającego dla ostatecznej wersji Projektu,
 - uzyska prawomocne pozwolenie na budowę dla przedmiotowych robót,
 - wykona przesłony na dwóch istniejących wiatach magazynowych na podstawie Projektu oraz uzyskanego pozwolenia na budowę.
- Wykonawca oświadcza, iż dokonał wizji lokalnej miejsca montażu przesłon.
 - Integralną częścią niniejszej umowy jest złożona oferta oraz Specyfikacja Istotnych Warunków Zamówienia (zwana dalej: SIWZ) wraz z załącznikami.
 - Do obowiązków Wykonawcy w ramach realizacji przedmiotu umowy należy pozyskanie wszelkich dokumentów, badań, pomiarów i uzgodnień niezbędnych do właściwej realizacji niniejszej umowy. Wykonawca dokona sprawdzenia rozwiązań projektowych w zakresie wynikającym z powszechnie obowiązujących przepisów oraz uzyska wymagane opinie i uzgodnienia, a także poniesie związane z tym koszty.

§ 2

Zobowiązania Stron

- W ramach realizacji zadania, o którym mowa w § 1 Wykonawca zobowiązuje się, w szczególności do:
 - realizacji prac w oparciu o Koncepcję przekazaną przez Zamawiającego, zgodnie z zapisami SIWZ, opracowanym przez siebie i zaakceptowanym przez Zamawiającego Projektem, zasadami wiedzy technicznej i sztuki budowlanej oraz obowiązującymi przepisami prawa powszechnie obowiązującego, wytycznymi Zamawiającego, z zachowaniem należytej staranności, zasad bezpieczeństwa, dobrej jakości, właściwej organizacji.
 - uzyskania wszelkich uzgodnień/decyzji, niezbędnych do zatwierdzenia Projektu i uzyskania pozwolenia na budowę,

- c) wykonania innych obowiązków, które zostaną przewidziane w pozwoleniu na budowę,
 - d) przygotowania, zagospodarowania i zabezpieczenia placu budowy,
 - e) używania w trakcie prac wyłącznie materiałów spełniających wymagania projektowe oraz wymagania techniczne, po uzyskaniu wcześniejszej akceptacji Zamawiającego dla zaproponowanych materiałów,
 - f) przestrzegania obowiązków wynikających z ustawy o odpadach z dnia 14 grudnia 2012 r., w szczególności w zakresie odpowiedzialności za odpady powstałe w trakcie realizacji robót,
 - g) niezwłocznego informowania Zamawiającego o problemach i okolicznościach mogących wpłynąć na jakość robót lub opóźnienie terminu wykonania umowy,
 - h) naprawy na własny koszt lub wypłaty odszkodowania z tytułu szkód powstałych na skutek realizacji inwestycji, za które Wykonawca odpowiada,
 - i) wykonania dokumentacji powykonawczej w jednym egzemplarzu wraz z aprobatami technicznymi zastosowanych materiałów,
 - j) poniesienia wszystkich kosztów związanych z dostarczaniem materiału niezbędnego do wykonania przesłan i wywozem materiału pozostałego po wykonanych robotach budowlanych,
 - k) odtworzenia i przywrócenia do stanu pierwotnego terenów, na których prowadzone będą roboty związane z wykonaniem przedmiotu zamówienia,
 - l) poniesienia kosztów za energię elektryczną zużyta na wykonanie zadania, (Wykonawca zamontuje własną skrzynkę z podlicznikiem energii elektrycznej w miejscu uzgodnionym z Zamawiającym; na podstawie odczytu podlicznika Zamawiający obciąży Wykonawcę zadania fakturą VAT zgodnie ze stawką za kWh obowiązującą Zamawiającego).
 - m) zapewnienia nadzoru autorskiego,,
 - n) uzyskania wszelkich niezbędnych decyzji, zezwoleń i uzgodnień niezbędnych do wykonania przedmiotu umowy,
 - o) udzielenia 5-letniej gwarancji na wykonane roboty i materiały użyte przy realizacji zamówienia.
2. Zamawiający zobowiązuje się do współdziałania z Wykonawcą celem realizacji przedmiotu umowy, a w szczególności:
- a) dostarczenia Koncepcji,
 - b) odbioru prawidłowo wykonanego Projektu od Wykonawcy,
 - c) udostępnienia źródła energii elektrycznej na czas prowadzenia robót budowlanych,
 - d) protokolarnego przekazania placu budowy w celu umożliwienia Wykonawcy wykonania przedmiotu umowy,
 - e) zapewnienia nadzoru inwestorskiego zadania,
 - f) uczestnictwa w uzgodnieniach i odbiorach,
 - g) protokolarnego odbioru przedmiotu zamówienia na każdym z etapów,
 - h) protokolarnego odbioru końcowego,
 - i) zgłoszenia rozpoczęcia i zakończenia robót stosownemu organowi (jeżeli wymagają tego przepisy prawa),
 - j) terminowego uregulowania należności wynikających z postanowień umowy,
 - k) dokonania zapłaty Wykonawcy umówionego wynagrodzenia w umówionym terminie za należycie wykonany przedmiot umowy.
 - l) dostarczenia mapy do celów projektowych
3. Wykonawca zobowiązuje się przy wykonywaniu przedmiotu umowy do współpracy z Zamawiającym.

§ 3

Wynagrodzenie

1. Za wykonanie przedmiotu umowy, o którym mowa w § 1 Zamawiający zapłaci Wykonawcy wynagrodzenie ryczałtowe w kwocie: zł netto plus należny podatek VAT (słownie: złotych/100), na
2. Rozliczenie finansowe pomiędzy Wykonawcą i Zamawiającym nastąpi na podstawie poprawnie wystawionej faktury, płatnej w terminie do 21 dni od dnia jej doręczenia Zamawiającemu.
3. Warunkiem wystawienia faktury będzie podpisany przez strony niniejszej umowy, **protokół odbioru końcowego bez wad i usterek**, wraz z załącznikiem w postaci pisemnej gwarancji Wykonawcy na wykonane prace.
4. Wynagrodzenie płatne będzie przelewem na konto Wykonawcy, za dzień zapłaty uznaje się dzień, w którym Zamawiający wydał swojemu bankowi dyspozycję obciążenia swojego rachunku na rzecz Wykonawcy.
5. Zamawiający nie przewiduje możliwości udzielenia Wykonawcy zaliczki.
6. W przypadku, gdy Wykonawca powierzy wykonanie części zamówienia podwykonawcy warunkiem zapłaty przez Zamawiającego całości lub części należnego wynagrodzenia za odebrane roboty budowlane jest przedstawienie dowodów zapłaty wymagalnego wynagrodzenia podwykonawcom i dalszym podwykonawcom, biorącym udział w realizacji odebranych robót budowlanych (Oświadczenie podwykonawcy lub dalszego podwykonawcy, iż należności związane z realizacją przez nich przedmiotu zamówienia zostały uregulowane). Wraz z oświadczeniem Wykonawca złoży Zamawiającemu wszystkie dokumenty potwierdzające dokonanie wymagalnych płatności na rzecz podwykonawcy, a w szczególności potwierdzone za zgodność z oryginałem przez Wykonawcę kopie: dowodów zapłaty wynagrodzenia dla podwykonawcy lub dalszego podwykonawcy, faktur podwykonawcy lub dalszego podwykonawcy, protokołów odbioru wykonanych robót, dostaw lub usług, stanowiących podstawę do wystawienia faktury przez podwykonawcę lub dalszego podwykonawcę. W przypadku wykonania niniejszego zamówienia – umowy bez udziału podwykonawcy lub dalszych podwykonawców, Wykonawca przed wypłatą wynagrodzenia (umownego) złoży Zamawiającemu oświadczenie w tym zakresie.
7. Nazwa i numer identyfikacji podatkowej podwykonawcy: NIP
8. Ryczałtowe wynagrodzenie określone w ust. 1 powyżej pokrywa wszelkie zobowiązania Wykonawcy i wszystkie czynności niezbędne i konieczne dla właściwej realizacji i ukończenia robót oraz usunięcia wad. Wynagrodzenie ma charakter ostateczny i nie podlega zmianie, poza przypadkami ustalonymi w Umowie. Wykonawca nie może żądać zmiany wysokości wynagrodzenia lub rozwiązania umowy, nawet w sytuacji wystąpienia zmiany stosunków (w tym nadzwyczajnej), której nie można było przewidzieć. W sytuacji zmiany stawki podatku od towarów i usług (VAT), która wynikać będzie z powszechnie obowiązujących przepisów prawnych, wynagrodzenie brutto określone w ust. 1 niniejszego paragrafu ulegnie zmianie w sposób odpowiedni – tak, aby odpowiadało zaktualizowanej stawce tego podatku.
9. Wykonawca oświadcza, iż jest czynnym podatnikiem podatku VAT.

§ 4

Termin realizacji umowy

1. Wykonawca wykona całość przedmiotu umowy w terminie do dnia 30.11.2019r. z podziałem na następujące etapy:
 - a) **Etap I** - akceptacja Projektu przez Zamawiającego i złożenie do właściwego organu kompletnego wniosku o wydanie pozwolenia na budowę – w terminie 45 dni od dnia zawarcia niniejszej umowy,

- b) **Etap II** - roboty budowlane polegające na montażu przesłon 60 dni od dnia uzyskania przez Wykonawcę prawomocnego (ostatecznego) pozwolenia na budowę.
2. Termin realizacji zadania oznacza zakończenie prac projektowych, uzyskanie prawomocnego pozwolenia na budowę i zrealizowanie wszelkich robót budowlanych związanych z należyтым wykonaniem niniejszego zamówienia, wraz z przeprowadzeniem czynności odbiorowych i wystawieniem pisemnej gwarancji.
 3. Na przeprowadzenie czynności odbiorowych Zamawiający zastrzega sobie następujące terminy:
 - a) 14 dni na zaakceptowanie ostatecznej wersji Projektu,
 - b) 7 dni na przeprowadzenie czynności odbiorowych robót budowlanych.
 4. Przekazanie placu budowy w związku z montażem przesłon wiatrowych nastąpi w terminie uzgodnionym przez Strony, po uzyskaniu prawomocnego pozwolenia na budowę w oparciu o pisemny wniosek Wykonawcy, nie później jednak niż w terminie do 7 dni roboczych od dnia wpływu wniosku do Zamawiającego. Z tytułu opóźnienia ze strony Zamawiającego w przekazaniu placu budowy Wykonawcy nie będzie przysługiwało prawo żądania odszkodowania w ramach kar umownych.
 5. Termin realizacji zadania jest jednocześnie terminem wykonania przedmiotu umowy. Termin realizacji zadania zostanie uznany za zachowany jeżeli w terminie tym zostaną zakończone wszystkie czynności odbiorowe, o których mowa w § 5 i 6 umowy. Przez należyte wykonanie umowy strony rozumieją zakończenie wszystkich prac objętych zamówieniem we wskazanym w ust. 1 terminie, bez stwierdzenia żadnych wad i usterek, co zostanie potwierdzone protokołem odbioru końcowego umowy sporządzonym zgodnie z § 6.
 6. Termin wykonania umowy ulega przesunięciu w przypadku wystąpienia zewnętrznych przyczyn niezależnych od Wykonawcy, które uniemożliwiają prowadzenie robót. Termin wykonania przedmiotu umowy zostaje wydłużony o ilość dni, w których wystąpiły zewnętrzne przyczyny uniemożliwiające prowadzenie robót, przy czym fakt ten należy odnotować w dzienniku budowy wraz z akceptacją inspektora nadzoru. Przedłużenie terminu realizacji na zasadach wyżej wymienionych wymaga ostatecznej zgody obydwu stron wyrażonych w formie aneksu do umowy.
 7. W wypadku wystąpienia niezależnych od Stron okoliczności natury technicznej, których nie można było przewidzieć w chwili zawierania umowy, albo których przewidzenie było utrudnione, Zamawiający dopuszcza możliwość zmiany technologii i/lub materiału, pod warunkiem, że nie ma to wpływu na wzrost wartości zamówienia i termin realizacji zamówienia. Każda z ww. zmian umowy wymaga zgody obydwu stron wyrażonej w formie aneksu do umowy, zawartego w oparciu o sporządzony i zaakceptowany przez strony protokół konieczności.
 8. Funkcję inspektora nadzoru inwestorskiego pełnił będzie p. posiadający uprawnienia budowlane nr ewid. oraz będący członkiem Okręgowej Izby Inżynierów Budownictwa o nr ewid. i posiadający wymagane ubezpieczenie od odpowiedzialności cywilnej.
 9. Funkcję kierownika budowy pełnił będzie posiadający uprawnienia budowlane nr ewid. oraz będący członkiemj Okręgowej Izby Inżynierów Budownictwa o nr ewid. i posiadający wymagane ubezpieczenie od odpowiedzialności cywilnej.
 10. Inspektor nadzoru inwestorskiego i kierownik budowy działają na podstawie ustawy „Prawo budowlane”.

§ 5

Odbiór Projektu

1. Wykonanie Projektu Wykonawca zgłosi Zamawiającemu w formie e-mailowej lub telefonicznej (dopuszcza się przesłanie pocztą, w formie elektronicznie lub faksem).

2. Zamawiający dokona sprawdzenia otrzymanej dokumentacji i przekaze swoje ewentualne uwagi Wykonawcy.
3. W przypadku zgłoszenia uwag, Wykonawca zobowiązuje się dokonać zmian w dokumentacji z uwzględnieniem uwag Zamawiającego (z zastrzeżeniem w terminie z nim uzgodnionym, a następnie – do przedstawienia opracowania do ponownej akceptacji Zamawiającego).
4. W terminie 7 dni od daty dostarczenia poprawionej dokumentacji, Zamawiający dokona jej ponownego sprawdzenia i dokona jej akceptacji - pod warunkiem że zostały usunięte wskazane wady i braki. Po akceptacji Zamawiającego ostatecznej wersji Projektu, Wykonawca uzyska pozwolenie na budowę dla przedmiotowej inwestycji.
5. Po wyczerpaniu trybu określonego w ust. 2-4 i po zaakceptowaniu przez Zamawiającego wykonania całości Projektu, przekazaniu wszystkich egzemplarzy w określonych umową formach i ilościach oraz złożeniu do właściwego organu kompletnego wniosku o wydanie pozwolenia na budowę - zostanie sporządzony protokół odbioru Etapu I.
6. Po uzyskaniu ostatecznego pozwolenia na budowę Wykonawca przystąpi do realizacji robót budowlanych.

§ 6

Odbiór końcowy przedmiotu umowy

1. Przedmiotem odbioru końcowego prac budowlanych będzie należyte wykonanie całości prac realizowanych w ramach zadania określonego w § 1 (należyte wykonanie umowy).
2. Po zakończeniu prac budowlanych i przeprowadzeniu z wynikiem pozytywnym wszystkich prób i sprawdzeń, Wykonawca zgłosi Zamawiającemu na piśmie gotowość do dokonania odbioru końcowego prac budowlanych. Zgłoszenie musi zawierać pisemne potwierdzenie przez Inspektora Nadzoru, że prace zostały wykonane zgodnie z przedmiotem zamówienia tj.: bez wad. Załącznikiem do zgłoszenia będą dokumenty potwierdzające należyte wykonanie prac, zgodnie ze wskazaniem w § 6 ust. 3. Zamawiający w razie niedoręczenia przez Wykonawcę wraz ze zgłoszeniem kompletu dokumentów, o których mowa w § 6 ust.3 nie przystąpi do czynności odbiorowych.
3. Podstawą do dokonania odbioru końcowego prac budowlanych będą następujące dokumenty:
 - 1) dokumentacja powykonawcza przygotowana zgodnie z art.3 pkt. 14 ustawy Prawo budowlane, zawierająca m.in.: protokoły badań, sprawdzeń i obiorów dokonywanych w trakcie trwania robót,
 - 2) atesty, certyfikaty i świadectwa jakości stwierdzające zgodność technicznych parametrów materiałów i obiektów użytych w trakcie prowadzenia robót z wymaganiami projektowymi. Wszystkie dokumenty powinny być opisane i stemplowane przez kierownika robót,
 - 3) dziennik budowy
 - 4) oświadczenie kierownika budowy o wykonaniu robót zgodnie z Projektem.
4. W terminie 5 dni roboczych od dnia dostarczenia dokumentów, zgodnie z ust. 3, inspektor nadzoru, ustanowiony przez Zamawiającego, wyznaczy termin odbioru końcowego prac budowlanych. Zamawiający zastrzega sobie na dokonanie czynności odbiorowych termin 7 dni roboczych od wyznaczonego terminu odbioru końcowego.
5. Strony oświadczają, iż potwierdzeniem należytego wykonania prac budowlanych będzie wyłącznie podpisanie **protokołu odbioru końcowego bez wad i usterek**.
6. Jeżeli w toku czynności odbiorowych zostanie stwierdzone, że prace nie zostały należyte wykonane (tj. ujawniono wady, usterki), Zamawiający odmówi odbioru prac budowlanych. W tym przypadku najpóźniej w terminie 2 dni roboczych Wykonawca otrzyma od Zamawiającego dokument, w którym wskazane zostaną wszelkie wady w wykonaniu przedmiotu umowy.



7. W przypadku opisanym w ust. 6 Wykonawca zobowiązany jest do usunięcia wad i prawidłowego ukończenia prac budowlanych oraz ponownego zgłoszenia gotowości do dokonania odbioru końcowego. Do ponownego odbioru stosuje się zasady określone w ust. 2 – 5.

§ 7

Podwykonawcy

1. Wykonawca, podwykonawca lub dalszy podwykonawca zamówienia na roboty budowlane zamierzający zawrzeć umowę o podwykonawstwo, której przedmiotem są roboty budowlane, jest obowiązany, w trakcie realizacji zamówienia publicznego na roboty budowlane, do przedłożenia Zamawiającemu projektu umowy, przy czym podwykonawca lub dalszy podwykonawca jest obowiązany dołączyć zgodę Wykonawcy na zawarcie umowy o podwykonawstwo o treści zgodnej z projektem umowy. Projekt umowy o podwykonawstwo, umowa o podwykonawstwo oraz jej zmiany, powinny zostać sporządzone w formie pisemnej, pod rygorem nieważności.
2. Umowa na podwykonawstwo i dalsze podwykonawstwo nie może zawierać innych wymagań niż określone w SIWZ. Przede wszystkim umowa taka powinna zawierać w szczególności następujące postanowienia:
 - a) zakres robót przewidziany do wykonania,
 - b) terminy realizacji,
 - c) wynagrodzenie i terminy płatności,
 - d) sposób rozwiązania umowy z podwykonawcą w przypadku rozwiązania niniejszej umowyProjekt umowy o podwykonawstwo, umowa o podwykonawstwo oraz jej zmiany, powinny zostać sporządzone w formie pisemnej, pod rygorem nieważności.
3. Termin zapłaty wynagrodzenia podwykonawcy lub dalszemu podwykonawcy przewidziany w umowie o podwykonawstwo nie może być dłuższy niż 30 dni od dnia doręczenia Wykonawcy, podwykonawcy lub dalszemu podwykonawcy faktury lub rachunku, potwierdzających wykonanie zleconej podwykonawcy lub dalszemu podwykonawcy roboty budowlanej.
4. Zamawiający w terminie 14 dni od przedłożenia projektu umowy o podwykonawstwo, której przedmiotem są roboty budowlane, a także projektu jej zmiany, zgłosi pisemne zastrzeżenia do tej umowy i jej zmiany, w przypadku, gdy:
 - a) zawiera postanowienia niezgodne z SIWZ (nie spełnia wymagań określonych w specyfikacji istotnych warunków zamówienia) lub zawiera postanowienia potencjalnie mniej korzystne dla Zamawiającego niż wynikające z umowy pomiędzy Zamawiającym, a Wykonawcą,
 - b) termin zapłaty wynagrodzenia jest dłuższy niż 30 dni kalendarzowych.
5. Niezgłoszenie przez Zamawiającego pisemnych zastrzeżeń do przedłożonego projektu umowy o podwykonawstwo, której przedmiotem są roboty budowlane, a także projektu jej zmiany w terminie, o którym mowa w ust. 4 powyżej, będzie jednoznaczne z akceptacją tego projektu, jak również projektu jej zmiany przez Zamawiającego.
6. Wykonawca, podwykonawca lub dalszy podwykonawca zamówienia na roboty budowlane przedkłada Zamawiającemu poświadczoną „za zgodność z oryginałem” kopię zawartej umowy o podwykonawstwo, której przedmiotem są roboty budowlane, w terminie 7 dni od dnia jej zawarcia. Przedkładający umowę o podwykonawstwo może ją poświadczyć „za zgodność z oryginałem”.
7. Zamawiający w terminie 30 dni od otrzymania umowy o podwykonawstwo, zgłasza pisemny sprzeciw do tej umowy, której przedmiotem są roboty budowlane, w przypadku, gdy nie spełnia ona wymagań określonych w

7 1 G

- specyfikacji istotnych warunków zamówienia lub gdy przewiduje termin zapłaty wynagrodzenia dłuższy niż określony w ust. 3.
8. Niezgłoszenie przez Zamawiającego pisemnego sprzeciwu do przedłożonej umowy o podwykonawstwo, której przedmiotem są roboty budowlane w terminie 30 dni, będzie jednoznaczne z akceptacją tej umowy przez Zamawiającego.
 9. Wykonawca, podwykonawca lub dalszy podwykonawca zamówienia na roboty budowlane przedkłada Spółce poświadczoną „za zgodność z oryginałem” kopię zawartej umowy o podwykonawstwo, której przedmiotem są dostawy lub usługi (przy robotach budowlanych), w terminie 7 dni od dnia jej zawarcia, z wyłączeniem umów o podwykonawstwo o wartości mniejszej niż 0,5% wartości umowy. Wyłączenie nie dotyczy umów o podwykonawstwo o wartości większej niż 50.000 zł. Jeżeli termin zapłaty wynagrodzenia w ww. umowie jest dłuższy niż 30 dni, Zamawiający informuje o tym Wykonawcę i wzywa go do doprowadzenia do zmiany tej umowy pod rygorem wystąpienia o zapłatę kary umownej.
 10. Zamawiający dokona bezpośredniej zapłaty wymagalnego wynagrodzenia przysługującego podwykonawcy lub dalszemu podwykonawcy, który zawarł zaakceptowaną przez Zamawiającego umowę o podwykonawstwo, której przedmiotem są roboty budowlane, lub który zawarł przedłożoną Zamawiającemu umowę o podwykonawstwo, której przedmiotem są dostawy lub usługi, w przypadku uchylenia się od obowiązku zapłaty odpowiednio przez Wykonawcę, podwykonawcę lub dalszego podwykonawcę zamówienia na roboty budowlane.
 11. Zapłata wynagrodzenia, o którym mowa w ust. 10 powyżej, nastąpi w terminie do 30 dni od dnia doręczenia Zamawiającemu faktury lub rachunku, potwierdzających wykonanie zleconej podwykonawcy lub dalszemu podwykonawcy dostawy, usługi lub roboty budowlanej.
 12. Wynagrodzenie, o którym mowa w ust. 10 powyżej, dotyczy wyłącznie należności powstałych po zaakceptowaniu przez Zamawiającego umowy o podwykonawstwo, której przedmiotem są roboty budowlane, lub po przedłożeniu Zamawiającemu poświadczonej za zgodność z oryginałem kopii umowy o podwykonawstwo, której przedmiotem są dostawy lub usługi.
 13. Bezpośrednia zapłata obejmuje wyłącznie należne wynagrodzenie bez odsetek, należnych podwykonawcy lub dalszemu podwykonawcy.
 14. Zamawiający pisemnie poinformuje Wykonawcę o zamiarze dokonania bezpośredniej zapłaty wynagrodzenia, o której mowa w ust. 10 powyżej. W terminie 14 dni od dnia doręczenia Wykonawcy tej informacji, Wykonawca może zgłosić Zamawiającemu pisemne uwagi dotyczące zasadności bezpośredniej zapłaty wynagrodzenia podwykonawcy lub dalszemu podwykonawcy.
 15. W przypadku zgłoszenia uwag, o których mowa w ust. 14 powyżej, Zamawiający może:
 - a) nie dokonać bezpośredniej zapłaty wynagrodzenia podwykonawcy lub dalszemu podwykonawcy, jeżeli Wykonawca wykaże niezasadność takiej zapłaty albo
 - b) złożyć do depozytu sądowego kwotę potrzebną na pokrycie wynagrodzenia podwykonawcy lub dalszego podwykonawcy w przypadku istnienia zasadniczej wątpliwości Zamawiającego co do wysokości należnej zapłaty lub podmiotu, któremu płatność się należy, albo
 - c) dokonać bezpośredniej zapłaty wynagrodzenia podwykonawcy lub dalszemu podwykonawcy, jeżeli podwykonawca lub dalszy podwykonawca wykaże zasadność takiej zapłaty.
 16. W przypadku dokonania bezpośredniej zapłaty podwykonawcy lub dalszemu podwykonawcy, o której mowa w ust. 10 powyżej, Zamawiający potrąci kwotę wypłaconego wynagrodzenia z wynagrodzenia należnego Wykonawcy.

17. Konieczność wielokrotnego dokonywania bezpośredniej zapłaty podwykonawcy lub dalszemu podwykonawcy, o której mowa w ust. 10 powyżej, lub konieczność dokonania bezpośrednich zapłat na sumę większą niż 5% wartości przedmiotu umowy, może stanowić podstawę do odstąpienia od umowy.
18. Zlecenie części robót budowlanych lub dostaw i usług ujętych umową odpowiednim, wyspecjalizowanym jednostkom (podwykonawcom) wyszczególnionym w ofercie i dalszym podwykonawcom, może mieć miejsce, gdy:
 - 1) nie spowoduje to wydłużenia czasu ani wzrostu kosztów określonych w niniejszej umowie,
 - 2) nie ulegnie zmianom zakres robót lub usług określony w § 1 ust. 1 niniejszej umowy.
19. Wykonawca odpowiada za dobór podwykonawców lub dalszych podwykonawców pod względem wymaganych kwalifikacji, a także za jakość i terminowość prac przez nich wykonanych, jak za działania własne. Wykonawca ponosi wobec Zamawiającego pełną odpowiedzialność za roboty, które wykonuje przy pomocy podwykonawców lub dalszych podwykonawców. Niezależnie od powyższego Wykonawca przyjmuje na siebie obowiązek pełnienia funkcji koordynacyjnych w zakresie podwykonawstwa.
20. Suma ustalonych wynagrodzeń wynikająca z umów z podwykonawcami lub dalszymi podwykonawcami, za zakres wykonywany w podwykonawstwie nie może przekroczyć wynagrodzenia za ten zakres w niniejszej umowie.
21. Wykonawca odpowiada za bezpieczeństwo podwykonawców lub dalszych podwykonawców biorących udział w realizacji robót budowlanych stanowiących przedmiot umowy.
22. Wykonawca, Zamawiający i podwykonawca ponoszą solidarną odpowiedzialność za zapłatę wynagrodzenia za roboty budowlane wykonane przez podwykonawcę lub dalszego podwykonawcę na zasadach określonych w Kodeksie cywilnym.
23. Strony ustalają, że w przypadku zapłaty przez Zamawiającego wynagrodzenia podwykonawcom lub dalszym podwykonawcom stosownie do art. 647¹ § 5 Kodeksu Cywilnego, mimo uprzedniej zapłaty za te roboty Wykonawcy, Zamawiający ma prawo żądać zwrotu zapłaconego wynagrodzenia wraz z ewentualnymi odsetkami i kosztami w całości od Wykonawcy.
24. Umowy o podwykonawstwo, których przedmiotem są roboty budowlane, a także umowy o podwykonawstwo z dalszymi podwykonawcami muszą być zawierane na zasadach, o których mowa niniejszym paragrafie.
25. W przypadku wykonywania robót budowlanych przez podwykonawców warunkiem zapłaty wynagrodzenia Wykonawcy, o którym mowa w § 3 ust. 1 niniejszej umowy, będzie spełnienie warunków określonych w § 3 ust. 9 niniejszej umowy, przy czym warunki te dotyczą również bezpośredniej zapłaty wymagalnego wynagrodzenia przysługującego podwykonawcy lub dalszemu podwykonawcy, o której mowa w ust. 10 powyżej.
26. Jeżeli Wykonawca przy złożeniu oferty przetargowej polegał na wiedzy i doświadczeniu podmiotu trzeciego, jest zobowiązany do zaangażowania tego podmiotu w trakcie realizacji umowy. Brak realizacji powyższego obowiązku może być podstawą do odstąpienia od umowy przez Zamawiającego w terminie 60 dni od dnia, w którym Zamawiający dowiedziała się o powyższej okoliczności.

§ 8

Kary umowne

Strony postanawiają, że obowiązującą je formą odszkodowania stanowią kary umowne, stosowane w następujących przypadkach i wielkościach:

1. Wykonawca zapłaci Zamawiającemu kary umowne:

- a) za nieterminową realizację zamówienia (w odniesieniu zarówno do Etapu I, jak i terminu wykonania całości przedmiotu umowy) w wysokości 0,5% wartości kontraktu (wynagrodzenia, o którym mowa w § 3 ust. 1 Umowy) za każdy dzień zwłoki ,
 - b) za opóźnienie w usunięciu wad stwierdzonych w okresie rękojmi i gwarancji w wysokości 0,2% wartości kontraktu (wynagrodzenia, o którym mowa w §3 ust. 1 Umowy) za każdy dzień zwłoki od dnia wyznaczonego na usunięcie tych wad,
 - c) za spowodowanie przerwy w realizacji zamówienia z przyczyn zależnych od Wykonawcy w wysokości 0,5% wartości kontraktu (wynagrodzenia, o którym mowa w §3 ust. 1 Umowy) za każdy dzień przerwy,
 - d) za nieprzedłożenie do zaakceptowania Spółce kopii umowy o podwykonawstwo lub jej zmian w wysokości 0,5 % wartości kontraktu (łącznie wynagrodzenia, o którym mowa w §3 ust. 1 Umowy) za każdy dzień opóźnienia (niezależnie od przyczyny),
 - e) za nieterminowe uregulowanie wynagrodzenia należnego podwykonawcom lub dalszym podwykonawcom w wysokości 200 zł za każdy dzień opóźnienia (niezależnie od przyczyny opóźnienia),
 - f) w przypadku nieprzedłożenia poświadczonej za zgodność z oryginałem kopii umowy o podwykonawstwo lub jej zmiany w terminie 7 dni od dnia jej zawarcia – w wysokości 500,00 zł za każdą nieprzedłożoną kopię umowy lub jej zmianę;
 - g) za odstąpienie od umowy z przyczyn zależnych od Wykonawcy w wysokości 20 % wartości kontraktu (łącznie wynagrodzenia, o którym mowa w §3 ust. 1 Umowy);
 - h) w przypadku braku zmiany umowy o podwykonawstwo w zakresie terminu zapłaty – w wysokości 500,00 zł.
2. Zamawiający zapłaci Wykonawcy kary umowne za odstąpienie od umowy z przyczyn zależnych od Zamawiającego, z wyjątkiem przyczyny, o której mowa w § 9 ust. 5 umowy, w wysokości 20 % wartości kontraktu (łącznie wynagrodzenia, o którym mowa w §3 ust. 1 Umowy).
 3. Strony zastrzegają sobie prawo do odszkodowania uzupełniającego, przenoszącego wysokość kar umownych do wysokości rzeczywiście poniesionej szkody.
 4. Zamawiający zastrzega sobie prawo do potrącenia naliczonych kar umownych z faktur wystawionych przez Wykonawcę
 5. Wykonawca będzie mógł zwolnić się od odpowiedzialności za kary umowne w przypadku wystąpienia sytuacji zawinionej przez Zamawiającego (wina umyślna).
 6. Kara umowna płatna będzie w terminie 7 dni od dnia doręczenia stronie zobowiązanej do jej zapłaty dokumentu księgowego lub wezwania do zapłaty wystawionego przez stronę uprawnioną do nałożenia kary.
 7. Zamawiający zastrzega możliwość jednostronnej rezygnacji z naliczania kar umownych lub obniżenia naliczonej kary umownej, biorąc pod uwagę w szczególności: okoliczności, w jakich doszło do sytuacji uzasadniającej naliczenie kary umownej, stopień winy lub przyczyny powstania sytuacji uzasadniającej naliczenie kary umownej, charakter negatywnych skutków, wysokość powstałej szkody. Ostateczna decyzja w tym przedmiocie należy wyłącznie do Zamawiającego.

§ 9

Prawo odstąpienia o umowy

1. Zamawiającemu przysługuje prawo do odstąpienia od umowy, w szczególności gdy:
 - a) Wykonawca nie rozpoczął prac w terminie 7 dni od dnia podpisania umowy,
 - b) Wykonawca przerwał, bez uzgodnienia z Zamawiającym, realizację robót i przerwa ta trwa dłużej niż 7 dni,

- c) Wykonawca wykonuje zamówienie z udziałem podwykonawcy bez zachowania zasad zawierania umów, o których mowa w §7 niniejszej umowy.
 - d) Wykonawca wykonuje prace niezgodnie z obowiązującymi przepisami prawa w tym niezgodnie z opracowaną dokumentacją techniczną.
 - e) Wykonawca pozostaje w zwłoce z wykonaniem prac o co najmniej 14 dni.
2. Zamawiający, w razie odstąpienia od umowy z przyczyn, za które Wykonawca nie odpowiada, zobowiązany jest do dokonania odbioru robót przerwanych oraz do zapłaty wynagrodzenia za roboty, które zostały wykonane do dnia odstąpienia.
 3. Oświadczenie o odstąpieniu od umowy należy złożyć w terminie 30 (trzydziestu) dni od wystąpienia przyczyny określonej w niniejszej umowie. Odstąpienie od umowy powinno nastąpić w formie pisemnej pod rygorem nieważności takiego oświadczenia i powinno zawierać uzasadnienie.
 4. Strona, z przyczyny której nastąpiło odstąpienie od umowy poniesie koszty takiego odstąpienia zgodnie z § 8 niniejszej umowy.
 5. Zamawiającemu przysługuje prawo do odstąpienia od umowy, bez konsekwencji o których mowa w §8 ust. 2, w razie wystąpienia istotnej zmiany okoliczności powodującej, że wykonanie umowy nie leży w interesie publicznym, czego nie można było przewidzieć w chwili zawarcia umowy. W takim wypadku Wykonawca może żądać jedynie wynagrodzenia należnego mu z tytułu wykonania części danej umowy wykonanej do tego dnia odstąpienia.
 6. Wykonawca może odstąpić od umowy z przyczyn zależnych od Zamawiającego jeżeli Zamawiający bez uzgodnienia z Wykonawcą zalega z zapłatą faktury za odbiór częściowy powyżej 60 dni kalendarzowych licząc od daty przyjęcia przez Zamawiającego tej faktury.
 7. Odstąpienie od umowy w przypadkach określonych w ust. 5 i ust. 6 następuje w trybie natychmiastowym i może nastąpić w terminie 30 dni od dnia powzięcia wiadomości o tych okolicznościach.

§ 10

Gwarancja jakości, rękojmia

1. W dniu podpisania protokołu wykonania umowy Wykonawca udzieli Zamawiającemu 5-letniej gwarancji na wykonane prace, dostarczone materiały i urządzenia oraz ustanowi na cały okres objęty gwarancją zabezpieczenie roszczeń gwarancyjnych. Gwarancja zostanie udzielona pisemnie i stanowić będzie załącznik do protokołu wykonania umowy. Dokument gwarancji nie może zawierać zapisów mniej korzystnych dla Zamawiającego niż wynikające z niniejszej umowy oraz nakładać na Zamawiającego dodatkowych odpłatnych obowiązków (w przypadku przeciwnym Strony będą uznawały takie zapisy za niezastrzeżone).
2. Gwarancja, o której mowa w ust. 1 obejmuje jakość wykonanych prac projektowych, budowlanych i materiałów oraz dodatkowo sprawne działanie urządzeń wykonanych w ramach realizacji zamówienia (wykonania umowy). W ramach gwarancji Wykonawca będzie usuwał wszelkie wady prac oraz urządzeń w terminie nie dłuższym niż 14 dni, a jeżeli wymagają tego względy bezpieczeństwa, zdrowia lub życia ludzkiego lub zabezpieczenia przed istotną szkodą majątkową w terminie nie dłuższym niż 48 godzin od momentu zawiadomienia o wadzie.
3. W przypadku nie usunięcia wad lub ich niewłaściwego usunięcia Zamawiający będzie uprawniony wg swojego wyboru:
 - a) zlecić usunięcie wad i usterek na koszt Wykonawcy podmiotowi trzeciemu,
 - b) odstąpić od umowy,
 - c) żądać naprawienia szkody.
4. Brak złożenia właściwego dokumentu gwarancji skutkuje niepodpisaniem przez Zamawiającego protokołu

wykonania umowy.

5. Zamawiający może przed upływem okresu gwarancji dokonać ponownych sprawdzeń wykonanych robót, zawiadamiając o tym Wykonawcę. W przypadku stwierdzenia jakichkolwiek wad Wykonawca zobowiązany będzie do ich usunięcia na swój koszt. W przypadku jego odmowy Zamawiający zleci usunięcie powstałych w trakcie eksploatacji usterek oraz ich skutków, na koszt Wykonawcy osobie trzeciej, na co Wykonawca wyraża zgodę.
6. W przypadku, o którym mowa w ust. 5 Wykonawca udzieli Zamawiającemu gwarancji na wykonany ponownie zakres prac. Do udzielenia gwarancji stosuje się ust. 1.
7. Wykonawca jest odpowiedzialny za wszelkie szkody, które spowodował usuwaniem wad (ewentualnie wymianą).
8. Strony, stosownie do postanowień art. 558 § 1 Kodeksu cywilnego, rozszerzają odpowiedzialność z tytułu rękojmi za wady – w ten sposób, że uprawnienia z tego tytułu przysługujące będą Zamawiającemu w okresie tożsamym z okresem gwarancji jakości, określonym w ust. 3 powyżej.
9. Zamawiającemu przysługują uprawnienia z tytułu rękojmi za wady niezależnie od uprawnień z tytułu gwarancji jakości.

§ 11

Zabezpieczenie należytego wykonania umowy

1. Wykonawca przekazał Zamawiającemu zabezpieczenie należytego wykonania umowy w wysokości 5 % wartości netto przedmiotu umowy tj. zł (słownie:/100) w formie pieniężnej/gwarancji*. (**niewłaściwe skreślić*)
2. Zabezpieczenie określone w ust. 1 służy pokryciu roszczeń z tytułu niewykonania lub nienależytego wykonania umowy, a także pokryciu roszczeń z tytułu gwarancji jakości oraz rękojmi. Zabezpieczenie w zakresie niewykonania lub nienależytego wykonania umowy będzie obowiązywało do dnia wykonania umowy, o którym mowa w § 4 ust. 1 + 30 dni. Zabezpieczenie w zakresie roszczeń z tytułu gwarancji jakości oraz rękojmi obowiązywało będzie do dnia upływu gwarancji + 30 dni.
3. Zabezpieczenie zostanie zwrócone zgodnie z zapisami „Regulaminu udzielania zamówień MPWiK Sp. z o.o.” w terminie 30 dni od dnia złożenia pisemnego wniosku przez Wykonawcę (po wygaśnięciu zabezpieczenia - z zastrzeżeniem zachowania terminów, o których mowa w ust. 2).
4. W przypadku, gdy w trakcie realizacji umowy zmianie ulegnie termin realizacji określony w § 4 ust. 1, Wykonawca zobowiązany jest przedłużyć zabezpieczenie należytego wykonania umowy wniesione w formie gwarancji, w taki sposób, by gwarancja obowiązywała w okresie realizacji umowy (+ 30 dni) i w czasie 5-letniego okresu gwarancyjnego (+ 30 dni), z zastrzeżeniem § 11 ust. 6.
5. W przypadku, gdy Wykonawca opóźnia się z realizacją przedmiotu umowy, a strony nie wydłużyły terminu realizacji umowy Wykonawca zobowiązany jest przedłużyć zabezpieczenie należytego wykonania umowy wniesione w formie gwarancji, w taki sposób, by gwarancja obowiązywała w przewidywanym przez Wykonawcę okresie realizacji umowy (+ 30 dni) i w czasie 5-letniego okresu gwarancyjnego (+ 30 dni), z zastrzeżeniem § 11 ust. 6.
6. Brak wydłużenia okresu obowiązywania zabezpieczenia, o którym mowa w ust. 4 i 5 powyżej uprawnia Zamawiającego do odmowy odbioru przedmiotu umowy do czasu przekazania przez Wykonawcę właściwego dokumentu gwarancyjnego.

7. Strony dopuszczają, iż zabezpieczenie należytego wykonania umowy może być wniesione również w formie gwarancji ubezpieczeniowej lub gwarancji bankowej pod warunkiem zachowania ich ciągłości.
8. Zamawiający ma prawo skorzystać z zabezpieczenia również w celu wyegzekwowania kar umownych.

§ 12

Kontakty stron

1. Do bezpośredniego kontaktowania się w sprawach dotyczących przedmiotu umowy wyznacza się:
 - 1) ze strony Zamawiającego:tel.....e-mail:.....
 - 2) ze strony Wykonawcy:tel.....e-mail:.....
2. Strony niniejszej umowy zobowiązują się do niezwłocznego powiadomienia o każdej zmianie adresu lub numeru telefonu.
3. W przypadku niedopełnienia obowiązku, o którym mowa w pkt 1, pisma kierowane pod wskazany w niniejszej umowie adres uważać się będzie za doręczone.

§ 13

Zmiany umowy

1. Za zgodą obu stron dopuszczalne są wszelkie zmiany warunków zawartej umowy – przy czym zachowana musi być forma pisemna pod rygorem nieważności.

§ 14

Nadzór autorski, prawa autorskie

1. Wykonawca jest zobowiązany zapewnić nadzór autorski projektu objętego niniejszym zamówieniem w całym okresie realizacji Umowy, jak również w okresie obowiązywania gwarancji oraz ręką za wady i usterki.
2. Nadzór autorski Wykonawca zrealizuje w ramach wynagrodzenia, wymienionego w § 3 ust. 1 niniejszej umowy.
3. Projektant sprawować będzie nadzór autorski w sposób i na zasadach określonych w art. 20 ust. 1 pkt 4 ppkt a i ppkt b Prawa budowlanego .
4. W ramach nadzoru autorskiego Projektant zobowiązany jest, w szczególności do:
 - a) wyjaśnienia wątpliwości dotyczących Projektu i zawartych w nim rozwiązań, a także ewentualne uzupełnianie szczegółów Projektu;
 - b) uczestnictwa w końcowym odbiorze robót, o którym mowa w niniejszej umowie, próbach instalacji i innych czynnościach niezbędnych do realizacji celu Umowy;
 - c) analizy by zakres wprowadzonych zmian nie spowodował istotnej zmiany zatwierdzonego Projektu;
 - d) udział w czynnościach mających na celu uzyskanie ostatecznej decyzji o pozwoleniu na użytkowanie – w przypadku jeżeli wystąpi taki obowiązek;
 - e) zawiadamiania Zamawiającego o wszelkich dostrzeżonych podczas sprawowania nadzoru autorskiego nieprawidłowościach, pod rygorem odpowiedzialności za wynikłą stąd szkodę.
5. Wykonawca zapewnia, że Projekt będzie całkowicie oryginalny i nie będzie naruszał autorskich praw osobistych i majątkowych osób trzecich i będzie wolny od wad prawnych i fizycznych, które mogłyby spowodować odpowiedzialność Zamawiającego. Jeżeli Wykonawcy nie będą przysługiwały autorskie prawa osobiste do wykonanego Projektu, wówczas jest zobowiązany z chwilą dostarczenia Projektu Zamawiającemu przekazać pełnomocnictwa do korzystania z praw, od osób, którym te prawa przysługują. Nie dostarczenie pełnomocnictwa o wymaganej treści będzie stanowiło podstawę do odmowy odbioru Projektu.

6. Na podstawie Umowy Wykonawca przenosi na Zamawiającego wszelkie autorskie prawa majątkowe do opracowanej w ramach Umowy dokumentacji projektowej, w tym w szczególności Projektu w tym na wszystkich polach eksploatacji wymienionych w art. 50 ustawy z dnia 4 lutego 1994 r. (Dz.U. z 2018 r., poz. 1191 z późn. zm.), w dacie protokolarnego odbioru Projektu, a w szczególności w zakresie:
- 1) utrwalania i zwielokrotnienia utworu – wytwarzanie każdą techniką egzemplarzy utworu, w tym w wersji papierowej (kserowanie, skanowanie), techniką drukarską, reprograficzną, zapisu magnetycznego oraz techniką cyfrową,
 - 2) w zakresie obrotu oryginałem dokumentacji albo egzemplarzami, na których dokumentację utrwalono:
 - a) Sprzedaży lub użyczenie lub najmu oryginału dokumentacji albo egzemplarzy, na których dokumentację utrwalono, w całości lub dowolnej części, do wykorzystania przez Wykonawców w postępowaniu o zamówienie publiczne na realizację robót objętych przedmiotem dokumentacji, innych Wykonawców jako podstawę do wykonania lub nadzorowania robót budowlanych, osoby trzecie biorące udział w procesie inwestycyjnym, inne podmioty i jednostki, środki masowego przekazu, w następujących formach: papierowej, elektronicznej, za pośrednictwem Internetu, poczty elektronicznej lub na nośnikach optycznych,
 - b) Wprowadzanie dokumentacji lub jej części do pamięci komputerów na dowolnej liczbie stanowisk komputerowych Zamawiającego lub podmiotów upoważnionych przez Zamawiającego, w przypadku odstąpienia od Umowy na realizację ww. przedmiotu zamówienia po etapie projektowania, zamieszczanie dokumentacji na serwerze Zamawiającego celem wykonania obowiązków wynikających z ustawy Prawo zamówień publicznych lub ustawy o dostępie do informacji publicznej, obligujących Zamawiającego do umożliwienia Wykonawcom pobierania materiałów przetargowych, w tym dokumentacji za pośrednictwem sieci Internet,
 - 3) rozpowszechniania utworu w sposób inny niż określony w pkt 2 – publiczne wykonanie, wystawienie, wyświetlenie, odtworzenie oraz nadawanie i reemitowanie, a także publiczne udostępnianie utworu w taki sposób, aby każdy mógł mieć do niego dostęp w miejscu i w czasie przez siebie wybranym.
 - 4) korzystania na własny użytek,
 - 5) wyrażania zgody na korzystanie i rozporządzanie prawem zależnym,
 - 6) dokonywania zmian,
 - 7) zbycia,
 - 8) udzielania licencji, sublicencji
7. Zamawiający nabywa prawo do przeniesienia autorskich praw majątkowych na rzecz osób trzecich.
8. Zamawiający nabywa prawo do korzystania i rozporządzania prawem wymienionym w ustępach poprzedzających tak w kraju jak za granicą.
9. Wykonawca oświadcza, że przenosi na Zamawiającego własność wszystkich egzemplarzy dokumentacji, które zostaną Zamawiającemu wydane w związku z wykonaniem przez Projektanta przedmiotu Umowy.
10. Przeniesienie praw wymienionych w ust. 6 Wykonawca zrealizuje w oparciu o stosowne protokoły odbioru. Zapłata wynagrodzenia na bazie protokołu przekazania prac projektowych wyczerpuje wszelkie roszczenia Wykonawcy z tytułu przeniesienia na rzecz Zamawiającego autorskich praw majątkowych na wszystkich polach eksploatacji oraz przeniesienia własności egzemplarzy Projektu.

11. Wykonawca zobowiązuje się do niewykonywania przysługujących mu lub osobom od niego zależnym osobistych praw autorskich do opracowanego w ramach umowy Projektu w sposób ograniczający Zamawiającego w wykonywaniu jego praw. Jednocześnie Wykonawca upoważnia każdorazowo, wybranego przez Zamawiającego, innego projektanta do wykonywania przysługujących Wykonawcy autorskich praw osobistych w zakresie dokonywania twórczych przeróbek, adaptacji oraz opracowań Projektu, w tym w zakresie usuwania wad Projektu, jeżeli Projektant odmówi Zamawiającemu ich wykonania.
12. Przeniesienie praw autorskich majątkowych nie jest ograniczone czasowo, ilościowo ani terytorialnie.
13. Strony ustalają, iż wraz z przeniesieniem autorskich praw majątkowych do Projektu, Zamawiającemu przysługiwać będzie wyłączne prawo zezwalania na wykonywanie zależnego prawa autorskiego do projektu, co obejmować będzie w szczególności prawo do dokonywania opracowań oraz do korzystania i rozporządzania opracowaniami projektu i jego poszczególnych części, przez Zamawiającego według jego swobodnego uznania.
14. W przypadku odstąpienia od Umowy projekt pozostaje własnością Wykonawcy chyba, że projekt został już zaakceptowany przez Zamawiającego i Zamawiający za niego zapłacił oraz nabył do niego prawa autorskie majątkowe, o których mowa powyżej.
15. Wykonawca zobowiązuje się do nieprzenoszenia autorskich prawa majątkowych do dokumentacji, projektów, o których mowa w punktach powyżej.

§ 15

Postanowienia końcowe

1. Umowę sporządzono w trzech jednobrzmiących egzemplarzach, z których jeden otrzymuje Wykonawca, a dwa Zamawiający.
2. Ewentualne spory wynikłe w trakcie realizacji niniejszej umowy będą rozstrzygane w pierwszej kolejności polubownie, tj. na zasadzie porozumienia Stron. W przypadku braku takiego porozumienia, sporne kwestie rozstrzygane będą przez Sąd właściwy miejscowo dla siedziby Zamawiającego.
3. W sprawach nieuregulowanych niniejszą umową stosuje się właściwe przepisy dotyczące kodeksu cywilnego, w szczególności przepisy dotyczące umowy o roboty budowlane, a w przypadkach w nich nieuregulowanych umowy
4. Wykonawca nie może, bez pisemnej zgody Zamawiającego, przenieść zobowiązań wynikających z niniejszej Umowy na osobę trzecią bez zgody Zamawiającego.
5. Wykonawca nie może, bez pisemnej zgody Zamawiającego, scedować na osobę trzecią wynikającej z niniejszej Umowy wierzytelności.

Zamawiający:

Wykonawca:

1.....

.....

2.....

